



БАРСВЕЛД

BARSWELD.RU

ПРЕМИУМ

МАСКА СВАРЩИКА

МС 307

С ТУРБОБЛОКОМ

TURBO



РУКОВОДСТВО

ПО ЭКСПЛУАТАЦИИ

Содержание

1. Область применения.....	2
2. Техника безопасности.....	2
3. Использование турбоблока.....	4
4. Поиск и устранение неисправностей.....	4
5. Техническое обслуживание и характеристики.....	6
6. Комплектация.....	6
7. Гарантийный талон.....	7

1. Область применения

Турбоблок является мощной защитой от пыли и грязи. Турбоблок соответствует стандарту классу защиты ТНЗР и удовлетворяет европейским стандартам EN12941: 1998/A 1:2004/ A2:2008 ТНЗР. Турбоблоки используются для поддержания процесса вентиляции и подачи чистого воздуха для дыхания. Электронная система управления воздушным потоком контролирует вентилятор, чтобы обеспечить постоянное поступление воздуха (минимум 170 литров/мин.) Эффективное время работы турбоблока с полностью заряженной батареей зависит от типа батареи и состояния фильтра (см. таблицу технических параметров)

2. Техника безопасности

Внимательно ознакомьтесь с этой инструкцией по эксплуатации перед использованием оборудования. Неправильная эксплуатация может привести к повреждению турбоблока и отказу в гарантийном обслуживании.

Предупреждение: турбоблок применяется только в комплекте со сварочной маской. Включайте турбоблок непосредственно перед входом в зону работы.

ВНИМАНИЕ: турбоблок не обеспечивает защиту от газов.

Незамедлительно покиньте рабочую зону в случае, если:

- 1) Сработал индикатор низкого заряда батареи (Загорелась красная лампочка на Турбоблоке или сработал звуковой сигнал (рис. 5A)). Немедленно замените или зарядите батарею в безопасной зоне.
- 2) Сработал индикатор неисправности вентилятора (Загорелась красная лампочка на турбоблоке или сработал звуковой сигнал (рис. 5C)). Немедленно замените фильтр в безопасной зоне.
- 3) Сильный боковой ветер или ветер со спины может влиять на оказываемую защиту турбоблока.

Поставщик

WWW.BARSWELD.RU

+7 (495) 728-43-44

Производитель

WENZHOU XIDIN ELECTRONICS TECHNOLOGY
CO.,LTD

Китай

- 4) В момент снятия сварочной маски, будьте предельно осторожны, чтобы не вдохнуть пыль и грязь, которая собирается на внешней стороне маски во время работы.
- 5) Не допускайте намокания турбоблока или его батареи. Это может привести к их повреждению. Убедитесь, что влага не попадает в устройство во время его чистки.
- 6) Использованные фильтры не могут применяться повторно. Не пытайтесь очистить использованные фильтры с помощью сжатого воздуха или воды, это может повредить их.
- 7) Избегайте короткого замыкания батареи. Это может привести к неисправным повреждениям.
- 8) Турбоблок не может быть использован:
 - А) в горючей или взрывоопасной атмосфере
 - Б) если во вдыхаемом воздухе недостаточно кислорода или концентрация токсинов очень высока (превышает класс защиты – ТНЗР)
 - В) При температуре воздуха ниже -5 °С или выше +55 °С
 - Г) При прочих условиях, угрожающих жизни и здоровью человека.

Перед использованием:

Перед первым использованием проверьте комплект поставки турбоблока. Если на турбоблоке имеются повреждения или отсутствуют элементы поставки, необходимо связаться с продавцом. Никогда не используйте поврежденный или неполный комплект турбоблока. Полностью зарядите аккумулятор перед первым использованием турбоблока.

Перед каждым использованием убедитесь, что турбоблок находится в исправном состоянии и действуйте следующим образом

- 1) Убедитесь, что главный и вспомогательный фильтры правильно установлены и крышка надежно закрыта (крышка закрывается с характерным щелчком)
- 2) Проверьте шланг подачи воздуха и разъем на наличие повреждений (Сколы, отверстия, порезы). Подключите шланг подачи воздуха к шлему через разъем, и убедитесь в плотности соединения.
- 3) Включите турбоблок, удерживая на кнопку ON/OFF в течение 1 секунды. Во время запуска на 3 секунды загораются все 5 индикаторов, и срабатывает звуковой сигнал. После того, как на блоке останутся гореть только индикаторы зеленого цвета, турбоблок готов к работе.
- 4) Кроме того, в течение этого времени запуска турбоблок выполняет начальную проверку, чтобы убедиться, что устройство обеспечивает достаточный поток воздуха более 170 литров в минуту. Если загорается красный индикатор воздушного потока и не гаснет в течении 3-х секунд, то поток воздуха в данный момент менее чем 170 литров в минуту. Встроенный сенсор воздушного потока будет непрерывно поддерживать необходимый поток воздуха 170 литров в минуту в течение всей операции.
- 5) **При первых признаках или срабатывании индикаторов низкого заряда батареи, неисправности фильтра или недостаточной силы воздушного потока немедленно покинуть рабочую зону!** Периодически проверяйте силу воздушного потока, чтобы убедиться в работоспособности турбоблока. Этот тест следует проводить с полностью заряженной батареей и отсоединенным от маски шлангом. Чтобы проверить силу воздушного потока отсоедините шланг от сварочной маски и закройте конец шланга ладонью. В течение 15 секунд должен прозвучать звуковой сигнал и загореться красный индикатор воздушного потока. После необходимо снять руку со шланга. Звуковой сигнал должен отключиться.

3. Использование турбоблока

- 1. Регулировка ремней:** Положите ремень и отрегулируйте длину так, чтобы блок вентилятора удобно крепился на бедрах или талии.
- 2. Установка аккумулятора:** Поместите аккумулятор в специальный слот на нижней стороне турбоблока. Надавите на аккумулятор, чтобы зафиксировать крепления. Вы услышите характерный щелчок.
- 3. Отсоединение и зарядка аккумулятора:** аккумулятор находится в нижней части турбоблока. Нажмите на удерживающий фиксатор на нижней части турбоблока и потяните ее вниз до полного отсоединения аккумулятора. Подключите аккумулятор к зарядному устройству. Процесс зарядки сигнализируется желтым индикатором на зарядном устройстве. По завершении зарядки индикатор загорится зеленым.
- 4. Регулировка потока воздуха:** Турбоблок имеет два режима работы 170 и 220 л / мин. Чтобы изменить режим работы турбоблока нажмите кнопку включения, пока турбоблок не сменит режим.
- 5. Замена основного и вспомогательного фильтра:** В случае если сработал индикатор замены фильтра, замените сначала вспомогательный фильтр. Если вы чувствуете, интервал замены фильтров становится слишком коротким, вы можете заменить основной и вспомогательный фильтры.

4. Поиск и устранение неисправностей

1. Турбоблок не запускается.

Убедитесь, что аккумулятор установлен правильно и полностью заряжен

2. Загорается индикатор замены фильтра (рисунок 5В), даже если основной и вспомогательный фильтр были установлены правильно.

Проверьте исправность с поставщиком оборудования

3. Время работы от батареи становится очень коротким.

Неисправно зарядное устройство или аккумулятор. Замените зарядное устройство или аккумулятор. Утилизируйте старый аккумулятор, согласно правилам утилизации.

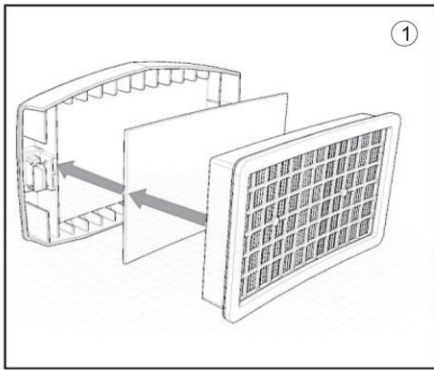

фильтр в сборе

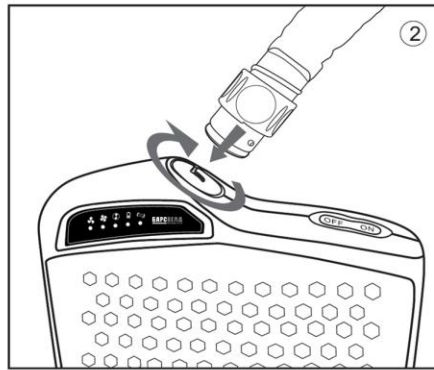

подсоединение шланга

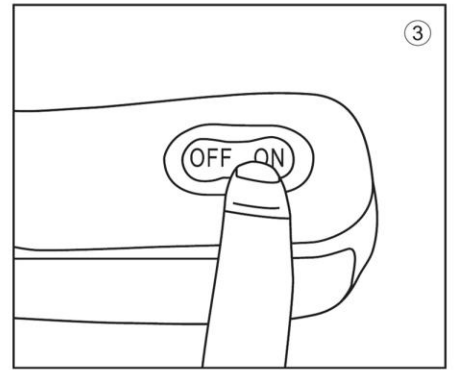

включения и выключения

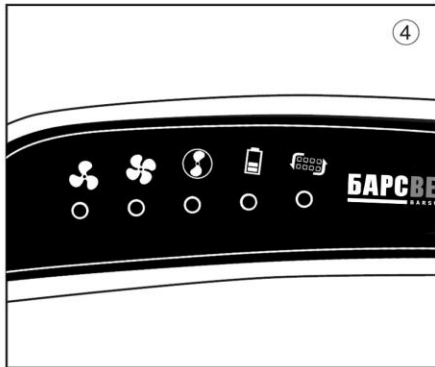

самопроверка

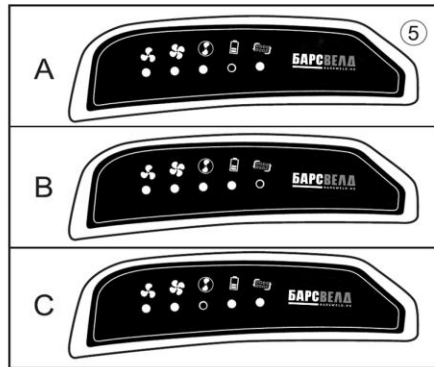

индикатор низкого заряда батареи
индикатор замены фильтра
индикатор слабого потока воздуха

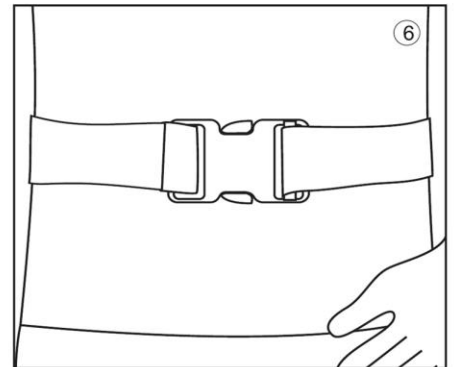

ремень

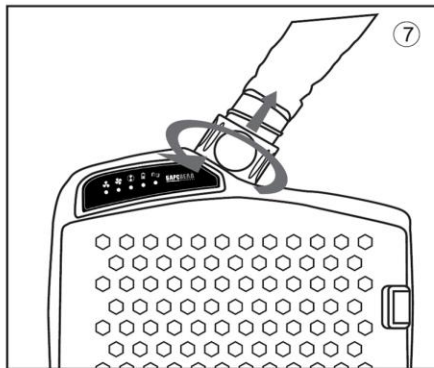

отсоединение шланга

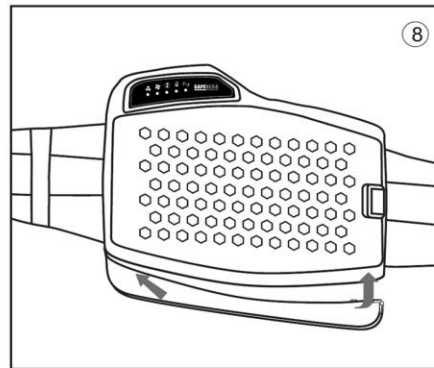

установка батареи

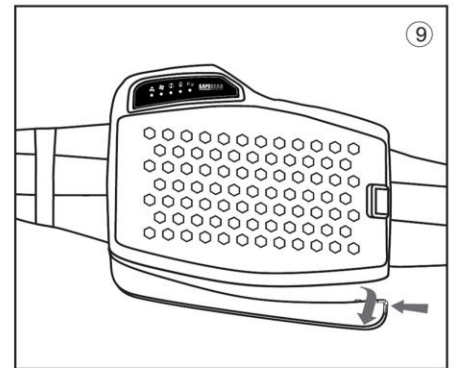

извлечение фильтра

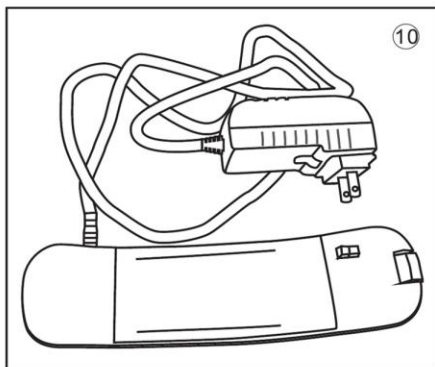

зарядка аккумулятора

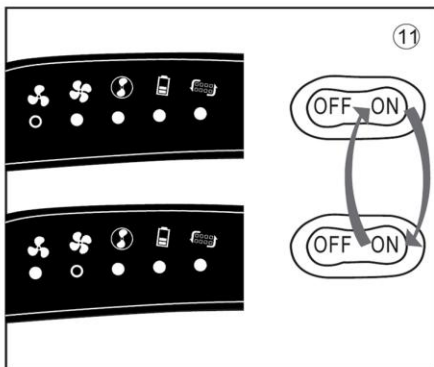

регулировка воздушного потока

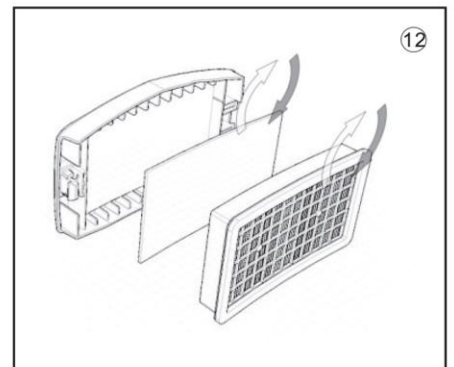

замена основного и
вспомогательного фильтра

5. Техническое обслуживание и характеристики

1. Проверяйте турбоблок регулярно в соответствии с прилагаемой инструкцией по эксплуатации. Не используйте систему, пока все изношенные или поврежденные детали не были заменены.

2. Программа для очистки и дезинфекции: После каждого использования протрите чистой тканью, смоченной в мыльной воде, турбоблок, шланг подачи воздуха и защитную маску. Оставьте устройство высохнуть при комнатной температуре. Не используйте агрессивные моющие средства, растворители, спирт или чистящие средства, содержащие абразивные вещества.

3. Хранение: храните турбоблок в сухом месте. Рекомендуемая температура хранения от -5 °С до +25 °С. Беречь от прямых солнечных лучей, углеводородов и паров растворителей.

4. Технические характеристики: (производитель оставляет за собой право на внесение технических изменений)

Номинальный коэффициент защиты	ТНЗР (Европейская классификация)
Производительность (Два режима)	170 л/мин. 220 л/мин.
Материал	Пластик
Мотор	Высококачественный шарикоподшипниковый
Предохранитель	электронный предохранитель
Аккумулятор	Li-Ion аккумулятор
Напряжение / емкость	14.8V / 2.2Ah
Циклов перезарядки	>500
Время работы	До 9-10 часов (в зависимости от режима)
Время зарядки аккумулятора	2,5 часа
Вес	1097 грамм
Уровень шума	60 dB
Длина воздушного шланга	900 мм
Габариты	224x190x70 мм

6. Комплектация

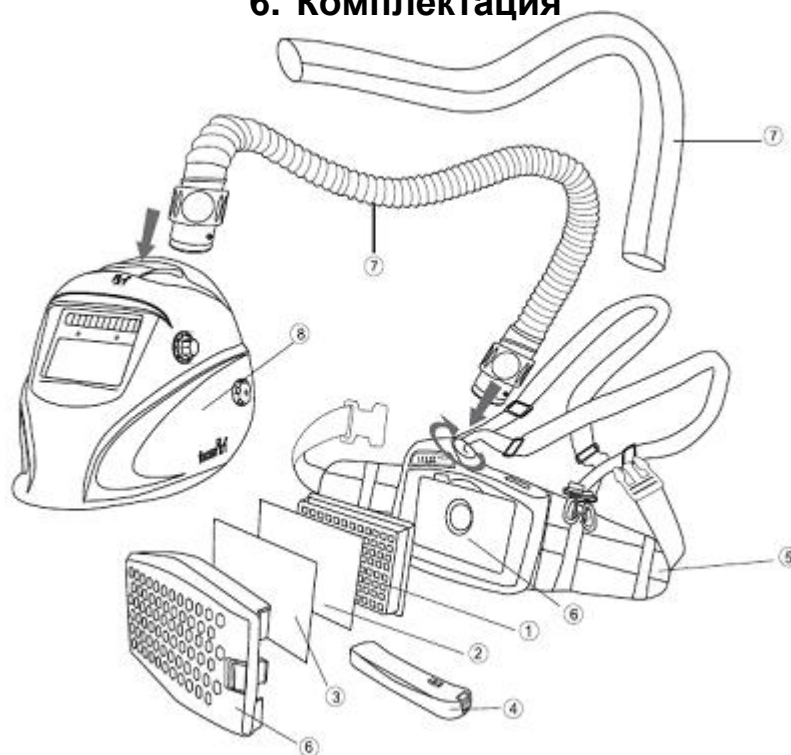

1. Основной фильтр
2. Вспомогательный фильтр
3. Защита от искр
4. Аккумулятор
5. Ремень с креплениями
6. Турбоблок
7. Шланг подачи воздуха в защитном рукаве
8. Маска сварщика с АСФ (комплект)

7. Гарантийный талон

Внимание: гарантия действительна только на территории РФ!

Гарантия предусматривает бесплатную замену или ремонт деталей и узлов изделия в течение 12 месяцев, в которых обнаружен производственный дефект (заводской брак).

Все претензии по качеству рассматриваются только после проверки в авторизованном сервисном центре. Транспортные расходы не входят в объем гарантийного обслуживания.

Гарантия не распространяется:

1. На элементы питания.
2. На основной или вспомогательный фильтр
3. Механические повреждения турбоблока или его элементов.
4. Вследствие не соблюдения требований по эксплуатации.

* Полные правила гарантийного обслуживания на сайте www.barsweld.ru

Гарантийный талон обязателен для заполнения при продаже (все графы).

Гарантия не распространяется на не заполненный гарантийный талон.

ГАРАНТИЙНЫЙ ТАЛОН

Модель		Серийный номер турбоблока	
Продавец			
Дата продажи		Подпись и Печать	



FULL COLOR
ТЕХНОЛОГИЯ

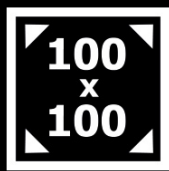

МАСШТАБНЫЙ
ОБЗОР



ВЫСОКАЯ
ПРОИЗВОДИТЕЛЬНОСТЬ



КЛАСС
ЗАЩИТЫ

ОСНОВНЫЕ ПРЕИМУЩЕСТВА:

- ✓ ПРОЧНЫЙ И ЛЁГКИЙ МАТЕРИАЛ
- ✓ ШИРОКИЙ УГОЛ ОБЗОРА ДЛЯ КОМФОРТНОЙ РАБОТЫ
- ✓ МАКСИМАЛЬНАЯ ЗАЩИТА ОТ УФ И ИК
- ✓ АВТОМАТИЧЕСКИЙ ТУРБОБЛОК

БАРСВЕЛД
BARSWELD.RU



ИГРУШКИ ДЛЯ НАСТОЯЩИХ МУЖЧИН